

HU 0631

ASPIRATEUR DISTRIBUTEUR DE LIQUIDES  
FLUID EXTRACTOR/DISPENSER

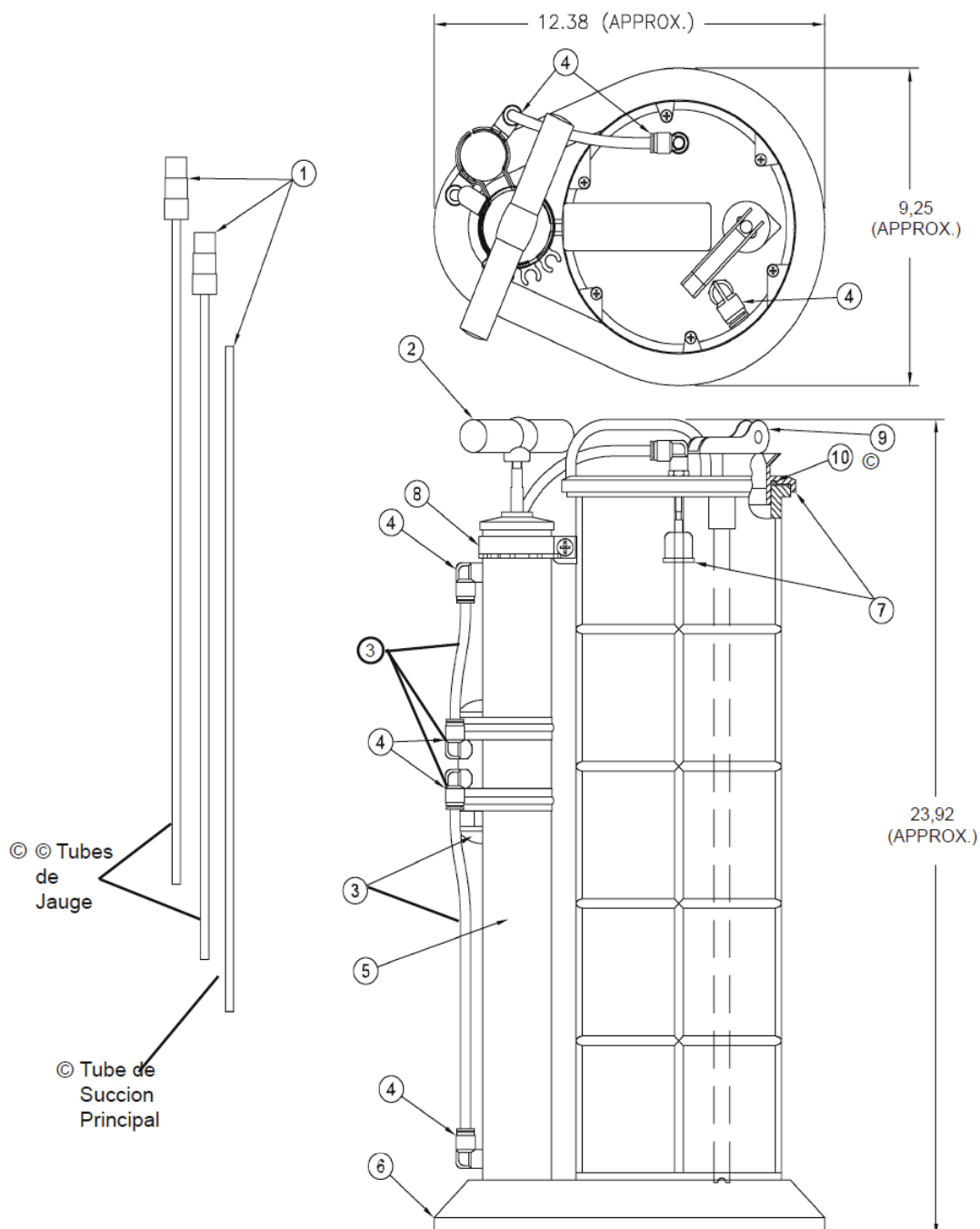



**PIECES DETACHEES**

| Pièce | Description        | Pièce | Description                    |
|-------|--------------------|-------|--------------------------------|
| 1     | Kit tube à vide    | 6     | Kit base ****                  |
| 2     | Kit poignée        | 7     | Kit évacuation supérieur ***** |
| 3     | Kit valve*         | 8     | Kit sangle pompe (quantité 2)  |
| 4     | Kit tube raccord** | 9     | Kit bouchon à expansion        |
| 5     | Kit Pompe***       | 10    | Kit joint supérieur            |

\* Comprend 3 tubes, 3 connecteurs de 8mm et valve

\*\* Comprend 3 connecteurs de 8mm et 3 connecteurs de 10mm

\*\*\* Comprend 2 connecteurs de 8mm, deux tubes et pompe

\*\*\*\* Comprend base et support de pied

\*\*\*\*\* Comprend couvercle et flotteur de trop-plein



## INTRODUCTION

Toujours soigneusement lire les instructions avant toute utilisation.

Fluides recommandés :

Huile moteur, huiles pour engrenages et transmissions, fluide de servodirection, liquides de refroidissement, liquide de frein et autres liquides.

**NE PAS UTILISER AVEC DE L'ESSENCE**

TEMPÉRATURE MAXIMALE DES FLUIDES : 80° C (176° Fahrenheit)

L'HU 0631 est équipé d'un robinet de sectionnement afin d'éviter de trop remplir le réservoir. Lorsque le fluide est aspiré dans le réservoir, le fluide va faire monter le flotteur. Lorsque le flotteur arrive au niveau du robinet de sectionnement, l'aspiration du fluide va s'arrêter de façon automatique.

## EXTRAIRE & DISPENSER

### Extraire et dispenser de l'huile moteur dans un carter de moteur

1. Garer le véhicule sur une aire plane, s'assurer que la boîte de vitesses est en position "Neutre" ou "Garer" et serrer le frein à main.
2. Démarrer le moteur. Faites fonctionner le moteur jusqu'à ce qu'il atteigne sa température normale de fonctionnement. Une fois que le moteur est chaud, arrêter le moteur.
3. Enlever la jauge d'huile du moteur.
4. Sélectionner et insérer le tube de jauge de plus petit diamètre dans l'ouverture de la jauge jusqu'à ce qu'il atteigne le fond du carter d'huile. Connecter le tube principal de succion au tube de jauge.
5. Insérer l'autre bout du tube principal de succion dans le tube raccord de 10mm x 90 sur le dessus du réservoir. Assurez-vous que le tube soit complètement inséré dans le raccord pour éviter des fuites.
6. Positionner le sélecteur situé sur le côté de la pompe sur "Évacuate".
7. Tirer la poignée de la pompe au maximum. Répéter approximativement une dizaine de fois. Cet équipement va extraire l'huile du carter de moteur.

NOTE : Au cas où la capacité du carter de moteur dépasserait 8 litres, il sera nécessaire de vider le réservoir de fluide plusieurs fois.

8. Une fois que l'huile a été enlevée du carter de moteur, retirez le bouchon à expansion du réservoir ; versez l'huile du réservoir dans un container approprié, et débarrassez-vous de l'huile de manière appropriée. Rincer le réservoir avec un solvant ou un déshuileur de moteur. Laisser le sécher complètement.
9. Si vous désirez utiliser l'HU 0631 pour dispenser de l'huile, remplir le réservoir propre avec de l'huile neuve et positionner le sélecteur situé sur le côté de la pompe sur «DISPENSE».
10. Tirer sur la poignée de la pompe et commencer à pomper jusqu'à ce que le carter de moteur soit rempli au niveau désiré.
11. Faire fonctionner le moteur pendant un court moment pour faire circuler l'huile neuve et vérifier le niveau.



## Extraire et dispenser des liquides dans le carter de boîte de vitesses et le carter de différentiels

1. Suivre les instructions 1 et 2. (Voir extraire et dispenser de l'huile moteur dans un carter de moteur)
2. Retirer la jauge de liquide de transmission hydraulique.

Attention :

Dans certains cas, il peut être nécessaire d'avoir à soulever le véhicule. Utiliser les mesures de sécurité appropriées afin d'éviter des blessures sérieuses ou mortelles

3. Sélectionner et insérer le tube de jauge de diamètre approprié dans l'ouverture de la jauge jusqu'à ce qu'il atteigne le fond du boîtier de transmission ou de la boîte d'engrenages. Connecter le tube principal de succion au tube de jauge.
4. Insérer l'autre bout du tube principal de succion dans le tube raccord de 10mm x 90 sur le dessus du réservoir. Assurez-vous que le tube est complètement inséré dans le raccord pour éviter des fuites.
5. Positionner le sélecteur situé sur le côté de la pompe sur "Evacuate".
6. Tirer la poignée de la pompe au maximum. Répéter approximativement une dizaine de fois. Cet équipement va extraire le liquide de transmission hydraulique de la transmission.
7. Une fois que le liquide de transmission hydraulique est extrait, retirez le bouchon à expansion du réservoir ; versez le liquide de transmission hydraulique du réservoir dans un container approprié, et débarrassez-vous du liquide de transmission hydraulique de manière appropriée. Rincer le réservoir avec un solvant ou un déshuileur de moteur. Laisser le sécher complètement.
8. Si vous désirez utiliser l'HU 0631 pour dispenser du liquide de transmission hydraulique, remplir le réservoir propre avec du liquide de transmission hydraulique et positionner le sélecteur situé sur le côté de la pompe sur "DISPENSE"
9. Tirer sur la poignée de la pompe et commencer à pomper jusqu'à ce que la transmission soit remplie au niveau désiré.
10. Suivre les instructions du mode d'emploi de votre véhicule pour vérifier le niveau de liquide de transmission hydraulique.

## Extraire et dispenser du liquide de refroidissement dans le système de refroidissement

Attention :

Ne jamais enlever le bouchon de radiateur ou le bouchon de réservoir d'expansion lorsque le moteur est chaud. Toujours laisser refroidir le moteur avant d'enlever le bouchon de radiateur ou le bouchon de réservoir d'expansion. Le système de refroidissement est sous pression. Ne pas laisser refroidir le moteur avant d'essayer d'enlever le bouchon peut entraîner des blessures sérieuses.

1. Laisser le moteur refroidir.
2. Enlever le bouchon de radiateur/bouchon de réservoir d'expansion.
3. Sélectionnez le tube de jauge le plus large et insérez-le dans le cou du radiateur ou dans le réservoir d'expansion.
4. Insérer l'autre bout du tube principal de succion dans le tube raccord de 10mm x 90 sur le dessus du réservoir. Assurez-vous que le tube est complètement inséré dans le raccord pour éviter des fuites.
5. Positionner le sélecteur situé sur le côté de la pompe sur "Evacuate".
6. Tirer la poignée de la pompe au maximum. Répéter approximativement une dizaine de fois. Cet équipement va extraire le liquide de refroidissement du système de refroidissement.
7. Une fois que le liquide de refroidissement est extrait, retirez le bouchon à expansion du réservoir ; versez le liquide de refroidissement du réservoir dans un container approprié, et débarrassez-vous du liquide de refroidissement de manière appropriée. Rincer le réservoir avec un solvant ou un déshuileur de moteur. Laisser le sécher complètement.
8. Si vous désirez utiliser l'HU 0631 pour dispenser du liquide de refroidissement, remplir le réservoir propre avec du liquide de refroidissement et positionner le sélecteur situé sur le côté de la pompe sur "DISPENSE".



9. Tirer sur la poignée de la pompe et commencer à pomper jusqu'à ce que le système de refroidissement soit rempli au niveau désiré.
10. Faire marcher le moteur jusqu'à ce qu'il atteigne sa température de fonctionnement pour faire circuler le liquide de refroidissement neuf et vérifier le niveau.

### **Extraire du liquide de frein du maître-cylindre**

1. Nettoyer l'extérieur du maître-cylindre et le bouchon du maître-cylindre. (Cela évitera que de la crasse entre dans le réservoir du maître-cylindre lorsque vous enlèverez le bouchon)
2. Enlever le couvercle du réservoir du maître-cylindre.

Attention :

Avant d'insérer le tube d'extraction dans le réservoir du maître-cylindre, assurez-vous que le tube d'extraction est propre et ne contient pas de fluide. Ne pas faire cela peut entraîner la contamination du liquide de frein dans le système hydraulique et peut causer le non fonctionnement des freins.

3. Sélectionner le tube de jauge approprié et le connecter au tube principal de suction.
4. Insérer l'autre bout du tube principal de suction dans le tube raccord de 10mm x 90 sur le dessus du réservoir. Assurez-vous que le tube est complètement inséré dans le raccord pour éviter des fuites.
5. Positionner le sélecteur situé sur le côté de la pompe sur "Evacuate".
6. Insérer le bout du tube d'extraction dans le réservoir du maître-cylindre.
7. Tirer la poignée de la pompe au maximum. Répéter approximativement une dizaine de fois. Cet équipement va extraire le liquide de frein du réservoir du maître-cylindre.
8. Une fois que le liquide de frein est extrait, retirez le bouchon à expansion du réservoir ; versez le liquide de frein du réservoir dans un container approprié, et débarrassez-vous du liquide de frein de manière appropriée. Rincer le réservoir avec un solvant ou un déshuileur de moteur. Laisser le sécher complètement.
9. Une fois que toutes les réparations sont effectuées, remplir le système avec du liquide de frein approuvé par le fabricant.

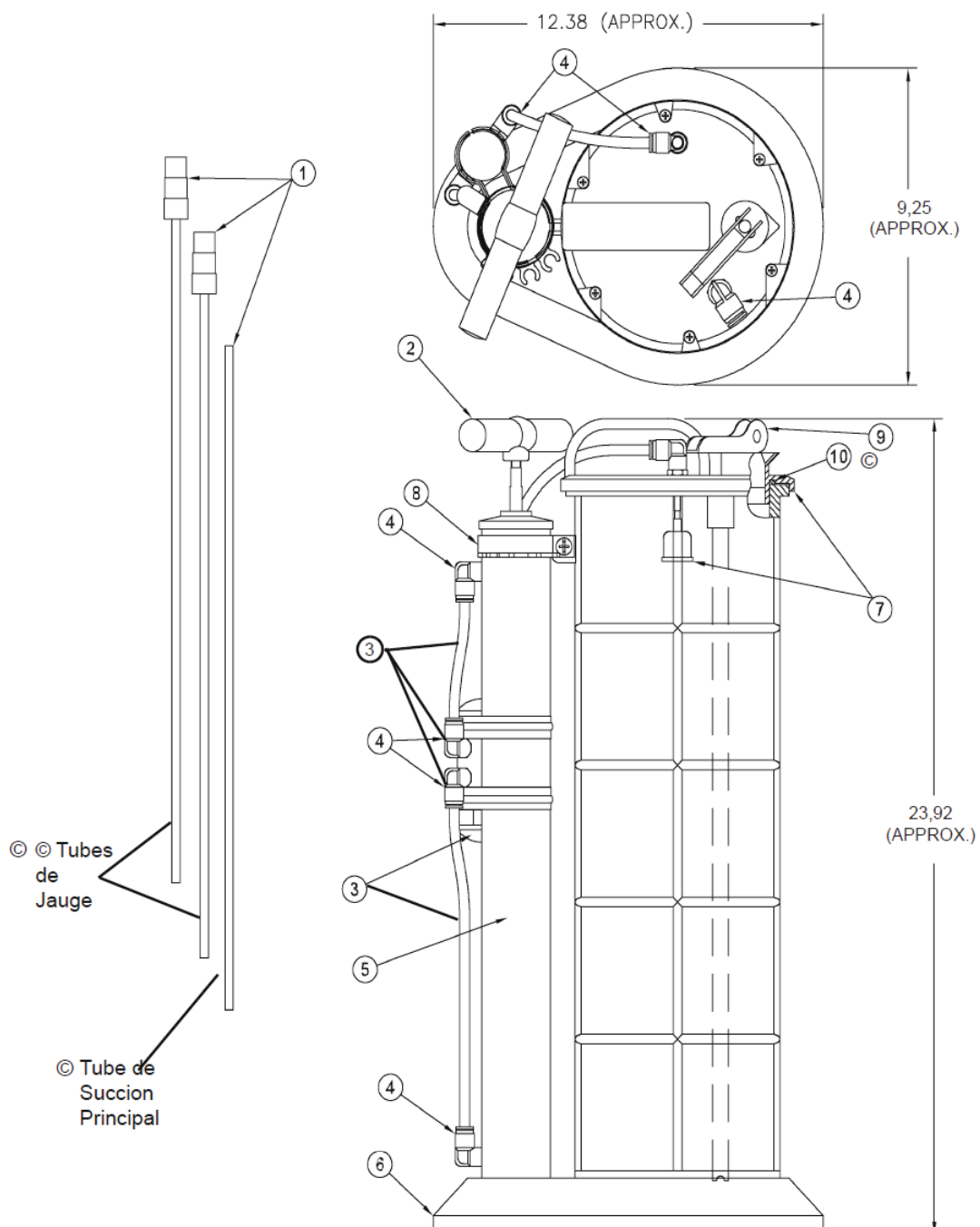

**PIECES DETACHEES**

| Pièce | Description          | Pièce | Description            |
|-------|----------------------|-------|------------------------|
| 1     | Vacuum tube kit      | 6     | Base kit ****          |
| 2     | Handle kit           | 7     | Evacuator top kit***** |
| 3     | Valve kit*           | 8     | Pump strap kit (qty 2) |
| 4     | Tube connector kit** | 9     | Expandable plug kit    |
| 5     | Pump assembly kit*** | 10    | Top seal kit           |

\* Consists of three tubes, three 8mm connetors and valve

\*\* Consists of three 8 mm connetors and three 10 mm connetors

\*\*\* Consists of two 8 mm connetors, two tubes and pump assembly

\*\*\*\* Consists of base and foot bracket

\*\*\*\*\* Consists of top and overfill float



## INTRODUCTION

Always read instructions carefully prior to use.

Recommended Fluids:

Engine oil, gear and transmission oils, power steering fluid, coolants, brake fluid and other similar fluids.

DO NOT USE WITH GASOLINE.

MAXIMUM TEMPERATURE OF FLUIDS: 176° Fahrenheit (80° Celsius)

HU 0631 is equipped with an automatic shut-off valve to prevent over-filling of the reservoir tank. As the fluid being evacuated flows into the reservoir tank it will raise the float. When the float reaches the shut-off valve, the flow of fluid being extracted will automatically stop.

## EXTRACTING FROM AND DISPENSING

### Extracting from and dispensing motor oil into a crankcase

1. Park vehicle on level ground, ensure the transmission of the vehicle is in "neutral" or "park" position and apply the parking brake.
2. Start the engine. Allow the engine to idle until it reaches normal operating temperature. Once this is accomplished, turn engine off.
3. Remove the engine oil dipstick.
4. Select and insert the smallest diameter dipstick tube into the dipstick hole until it reaches the bottom of the oil pan. Connect the main suction tube to the dipstick tube.
5. Insert the opposite end of the main suction tube into the 10mm x 90° tube connector on the top of the reservoir tank. Take care that tube is in the connector all the way to prevent leakage.
6. Place the selector valve mounted on the side of the pump assembly to "EVACUATE".
7. Raise the pump handle on the reservoir tank until it reaches its highest limit. Pump the handle approximately ten times. The unit will begin to extract the oil from the engine crankcase.

NOTE: Due to the varying fluid capacities of engines, it may be necessary to empty the fluid reservoir tank and restart the process if the crankcase capacity exceeds 8 liters.

8. Once the oil has been extracted from the crankcase, remove the expandable rubber plug from the reservoir tank; pour the oil from the tank into a suitable container, and dispose of the oil in an appropriate manner. Rinse out the reservoir tank with clean solvent or engine degreaser. Allow it to dry thoroughly.
9. If you wish to use HU 0631 to dispense oil, fill the cleaned reservoir tank with new oil and simply switch the selector valve that is mounted on the side of the pump assembly to "DISPENSE".
10. Pull up on the pump handle and begin pumping until the engine crankcase is filled to the desired level.
11. Run the engine momentarily to circulate the new oil and then re-check the level.



## Extracting from and dispensing fluid into transmission cases and differentials

1. Follow Steps 1 & 2 above. (See Extracting and Dispensing Motor Oil into a Crankcase)
2. Remove the transmission fluid dipstick or fill plug.

Warning:

In some applications this may require jacking or lifting the vehicle. Use appropriate safety stands to avoid serious or fatal injury.

3. Select and insert the appropriate diameter dipstick tube into the dipstick fill hole until it reaches the bottom of the transmission pan or gear case. Connect the main suction tube to the dipstick tube.
4. Insert the opposite end of the main suction tube into the 10mm x 90° tube connector on the top of the reservoir tank. Take care that tube is in the connector all the way to prevent leakage.
5. Place the selector valve mounted on the side of the pump assembly to "EVACUATE".
6. Raise the pump handle on the reservoir tank until it reaches its highest limit. Pump the handle approximately ten times. The unit will begin to extract the transmission fluid from the transmission.
7. Once the transmission fluid has been extracted, remove the expandable rubber plug from the reservoir tank; pour the transmission fluid from the tank into a suitable container, and dispose of the transmission fluid in an appropriate manner. Rinse out the reservoir tank with clean solvent or engine degreaser. Allow it to dry thoroughly.
8. If you wish to use HU 0631 to dispense transmission fluid, fill the cleaned reservoir tank with new transmission fluid and simply switch the selector valve that is mounted on the side of the pump assembly to "DISPENSE".
9. Pull up on pump handle and continue pumping until the transmission is filled to the desired level.
10. Follow the operating instructions for your vehicle to properly check the transmission fluid level.

## Extracting and dispensing coolant into a cooling system

Warning:

Never remove the cap from the radiator or expansion tank while the engine is at operating temperature. Always allow the engine to cool before removing the radiator cap or expansion tank cap. The cooling system is under pressure. Failure to allow the engine to cool before attempting to remove the cap could result in serious injuries.

1. Allow the engine to cool.
2. Remove the radiator/expansion tank cap.
3. Select the largest diameter dipstick tube and insert the tube into the radiator neck or expansion tank.
4. Insert the opposite end of the main suction tube into the 10 mm x 90° tube connector on the top of the reservoir tank. Take care that the tube is in the connector all the way to prevent leakage.
5. Place the selector valve mounted on the side of the pump assembly to "EVACUATE".
6. Raise the pump handle on the reservoir tank until it reaches its highest limit. Pump the handle approximately ten times. The unit will begin to extract the coolant from the cooling system.
7. Once the coolant has been extracted, remove the expandable rubber plug from the reservoir tank; pour the coolant from the tank into a suitable container, and dispose of it in an appropriate manner. Rinse out the reservoir tank with clean solvent or engine degreaser. Allow it to dry thoroughly.
8. If you wish to use HU 0631 to dispense coolant from HU 0631, fill the cleaned reservoir tank with new coolant and simply switch the selector valve that is mounted on the side of the pump assembly to "dispense".
9. Pull up on pump handle and continue pumping until the cooling system is filled to the desired level.
10. Be sure to run the engine until it reaches operating temperature to circulate the new coolant and then re-check the level to be sure that it is full.





## Extracting brake fluid from the master cylinder

1. Clean the exterior of the master cylinder and master cylinder cap. (This will prevent dirt from entering the master cylinder reservoir when the cap is removed).
2. Remove the lid of the master cylinder reservoir.

### Warning:

Prior to inserting the extraction tube into the master cylinder reservoir, be sure that the extraction tube is clean and free of any other types of fluid. Failure to do so would result in contamination of the brake fluid in the hydraulic system and cause potential brake failure.

3. Select the appropriate "dipstick" tube and connect it to the main suction tube.
4. Insert the opposite end of the main suction tube into the 10mm x 90° tube connector on the top of the reservoir tank. Take care that tube is in the connector all the way to prevent leakage.
5. Place the selector valve mounted on the side of the pump assembly to "EVACUATE".
6. Insert the end of the extraction tube into the master cylinder reservoir.
7. Raise the pump handle on the reservoir tank until it reaches its highest limit. Pump the handle approximately ten times. The unit will begin to extract the brake fluid from the master cylinder reservoir.
8. Once the brake fluid has been extracted, remove the expandable rubber plug from the reservoir tank; pour the brake fluid from the tank into a suitable container, and dispose of it in an appropriate manner. Rinse out the reservoir tank with clean solvent or engine degreaser. Allow it to dry thoroughly.
9. After all repairs are accomplished, refill the system with new, manufacturer approved brake fluid from a sealed container.







**CLAS Equipements**  
ZA de la CROUZA  
73800 CHIGNIN  
FRANCE

Tél. +33 (0)4 79 72 62 22  
Fax. +33 (0)4 79 72 52 86

**HU 0631**

**ASPIRATEUR DISTRIBUTEUR DE LIQUIDES**  
**FLUID EXTRACTOR/DISPENSER**

---

Si vous avez besoin de composants ou de pièces, contactez le revendeur  
En cas de problème veuillez contacter le technicien de votre distributeur agréé

If you need components or parts, please contact the reseller.  
In case of problems, please contact your authorized technician.